

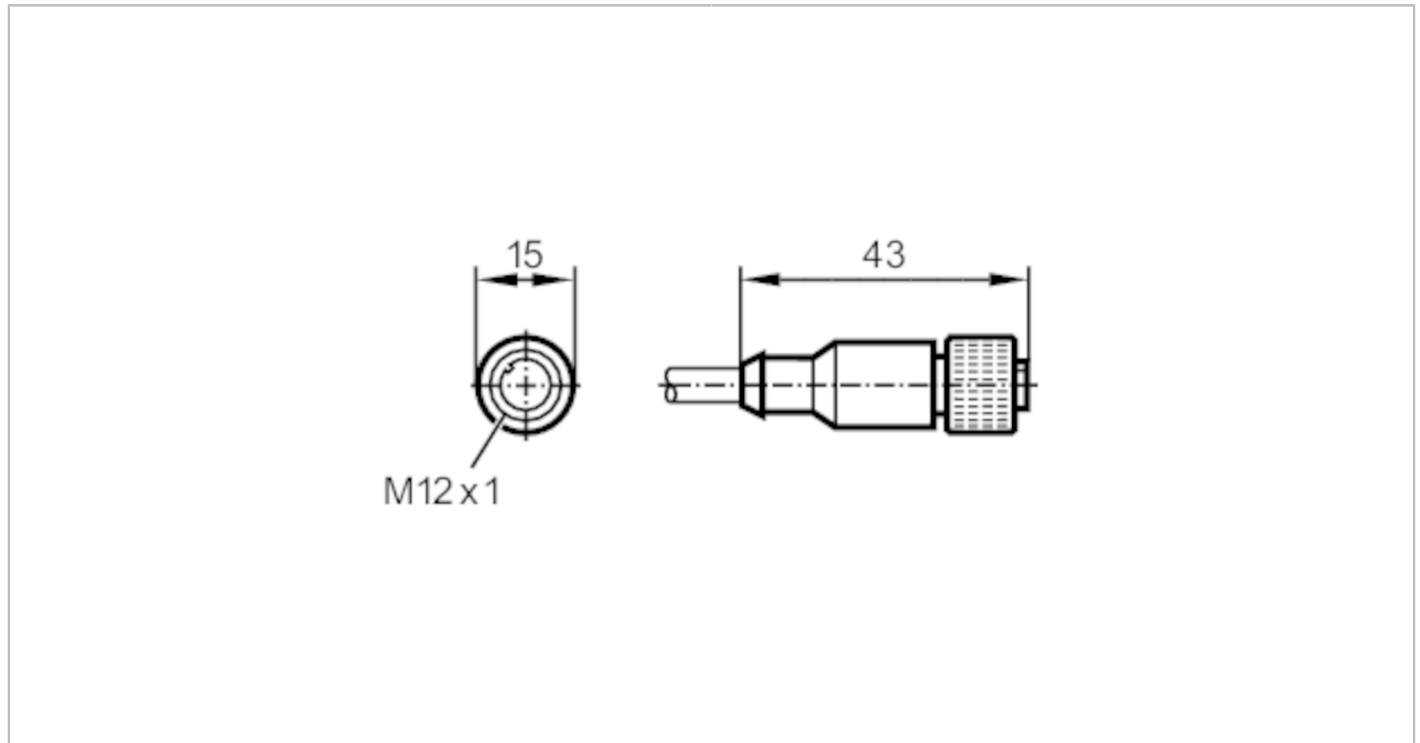

## Anslutningskabel hona

ADOGH040MSS0005H04



Applikation		
Speciella egenskaper	För användning i släpkedja	
Applikation	mikrobresistent	
Resistent mot olja	ja	
UV-beständig	ja	
Elektriska data		
Anslutningsspänning [V]	< 250 AC / < 300 DC	
Skyddsklass	II	
Max. strömbelastning totalt [A]	4	
Driftförhållanden		
Omgivningstemperatur [°C]	-40...90	
Omgivningstemperatur (rörlig) [°C]	-15...70	
Kapslingsklass	IP 65; IP 67	
Mekaniska data		
Vikt [g]	193,2	
Mått [mm]	15 x 15 x 43	
Material	kapsling: TPU svart; Packning: FKM	
Material mutter	Mässing, förnicklad	
För användning i släpkedja	ja	
För användning i släpkedja	Böjningsradie för flexibla installationer	min. 8 x kabeldiametern
	Böjningsradie vid fast installation	min. 4 x kabeldiametern
Anmärkning		
Anmärkning	Tål hög mekanisk påfrestning	
Förpackning	1 antal	

# E12462



## Anslutningskabel hona

ADOGH040MSS0005H04

### Elektrisk anslutning

kabel: 5 m, PUR, svart, Ø 5,8 mm; partvinnad; 2 x 0,34 mm<sup>2</sup> (42 x Ø 0,1 mm )

### Elektrisk anslutning - Honkontakt

Anslutning: 1 x M12, rak; Låsning: Mässing, förnicklad; Åtdragningsmoment: 0,7...0,9 Nm

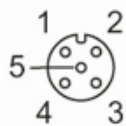

### Anslutning

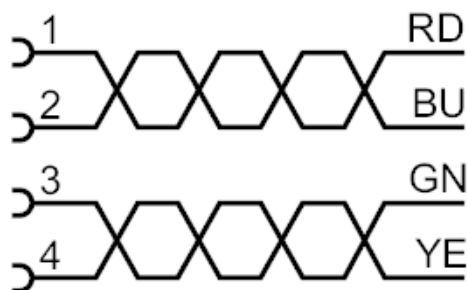

Ledarfärger :

BU =	blå
GN =	grön
RD =	röd
YE =	gul