

# TS2229

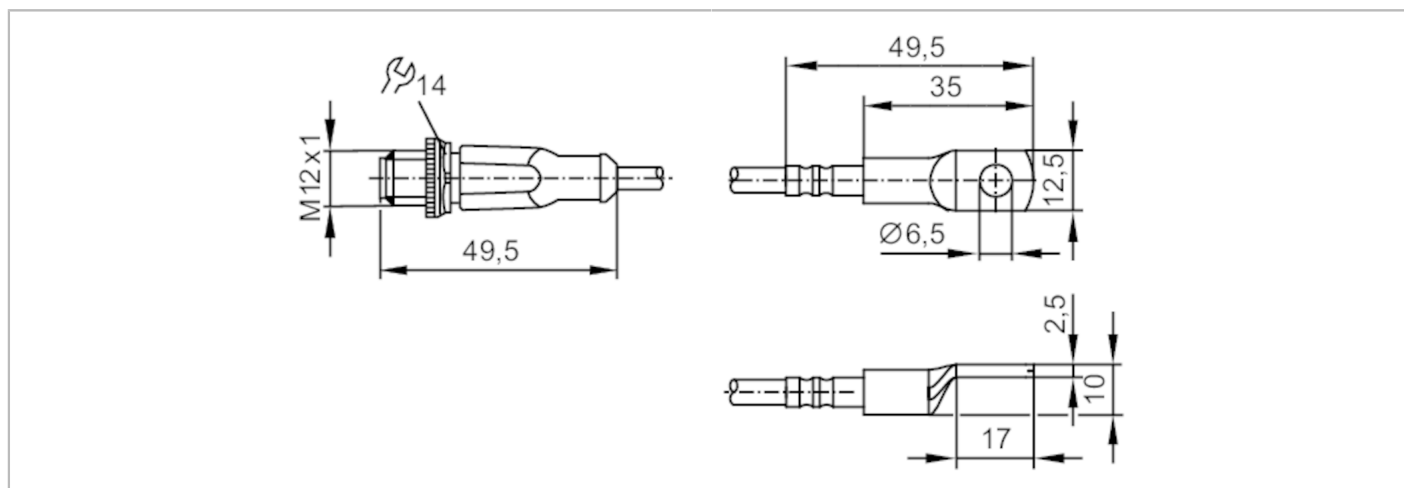

## Temperatuur-kabelsensor met montageoog

TS-PT100 CONTACT SENSOR



Producteigenschappen		
Meetbereik	-40...90 °C	-40...194 °F
Toepassingsgebied		
Bijzondere eigenschappen	Vergulde contacten	
Meetelement	1 x Pt 100; (volgens DIN EN 60751, klasse A)	
Montage	contactsensor voor massieve elementen	
Elektrische eigenschappen		
Isolatiewaarde [V]	2500; (sensorbehuizing naar sensor interne opbouw)	
Beschermklasse	III	
Meet- / instelbereik		
Meetbereik	-40...90 °C	-40...194 °F
Nauwkeurigheid / afwijkingen		
Nauwkeurigheid [K]	± (0,15 K + 0,002 x t )	
Reactietijden		
Aanspreekdynamiek T05 / T09 [s]	9 / 15; (waarden voor platte aluminium oppervlakte (geanodiseerd), gebruikmakend van warmtepaste.; referentiewaarde voor bewegend water: 10 / 24 (< 0,1 m/s))	
Omgevingsvariabelen		
Beschermklasse	IP 67	
Toelatingen / testen		
MTTF [jaren]	11415,5	
Mechanische eigenschappen		
Gewicht [g]	88,5	
Behuizing	rechthoekig	
Bouwworm	sensor met montageoog	
Afmetingen [mm]	12 x 8,7 x 51	
Materialen	1.4303 (roestvast staal / 305 / 308); koper vernikkeld	
Opmerkingen		
Verpakkingseenheid	1 stuk	

# TS2229



## Temperatuur-kabelsensor met montageoog

TS-PT100 CONTACT SENSOR

### Elektrische aansluiting

Kabel: 2 m, PUR, Ø 4,9 mm; 4 x 0,34 mm<sup>2</sup> (42 x Ø 0,1 mm )

Connector: 1 x M12; codering: A; Contactpinnen: verguld



### Aansluiting

