

II0340

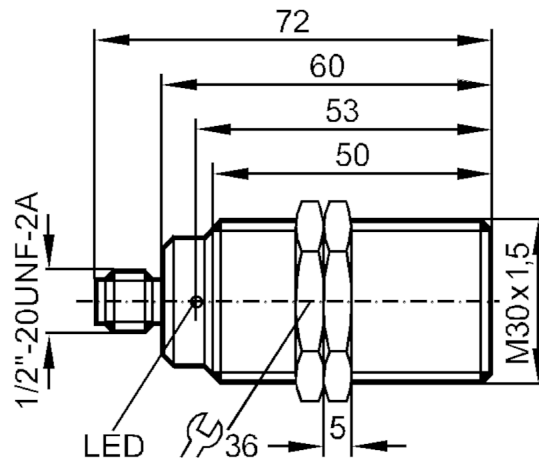

Inductieve sensor

IIK2015BABOA/SL/LS-100-AK



Producteigenschappen

Uitgangsfunctie		maakcontact
Schakelafstand	[mm]	15
Behuizing		cilindrisch schroefdraad
Afmetingen	[mm]	M30 x 1,5 / L = 72

Toepassingsgebied

Bijzondere eigenschappen	Verhoogde schakelafstand
--------------------------	--------------------------

Elektrische eigenschappen

Voedingsspanning	[V]	20...250 AC/DC
Beschermklasse		I
Ompoolbeveiligd		nee

Uitgangen

Uitgangsfunctie		maakcontact
Max. spanningsval schakeluitgang DC	[V]	6
Max. spanningsval schakeluitgang AC	[V]	6,5
Minimale belastingsstroom	[mA]	5
Max. ruststroom	[mA]	1 (250 V AC) / 0,8 (140 V AC) / 0,8 (24 V DC)
Continue stroombelasting van schakeluitgang AC	[mA]	250; (350 (...50 °C))
Continue stroombelasting van schakeluitgang DC	[mA]	100
Kortstondige stroombelasting van de schakeluitgang	[mA]	2200; (20 ms / 0,5 Hz)

II0340



Inductieve sensor

IIK2015BABA0A/SL/LS-100-AK

Schakelfrequentie AC	[Hz]	25
Schakelfrequentie DC	[Hz]	40
Kortsluitvast		nee
Beschermd tegen overbelasting		nee
Bereik		
Schakelafstand	[mm]	15
Werkafstand	[mm]	0...12,1
Verhoogde schakelafstand		ja
Nauwkeurigheid / afwijkingen		
Correctiefactor		staal: 1 / roestvast staal: 0,7 / messing: 0,5 / aluminium: 0,47 / koper: 0,4
Hysteresis	[% van Sr]	3...20
Omgevingsvariabelen		
Omgevingstemperatuur	[°C]	-25...70
Beschermklasse		IP 67
Toelatingen / testen		
EMC	EN 60947-5-2	
	EN 55011	klasse B
MTTF	[jaren]	609
Mechanische eigenschappen		
Gewicht	[g]	231,5
Behuizing		cilindrisch schroefdraad
Inbouwwijze		bondig inbouwbaar
Afmetingen	[mm]	M30 x 1,5 / L = 72
Schroefdraadtype		M30 x 1,5
Materialen		behuizing: messing wit-brons gecoat; actief vlak: PBT; LED-venster: PA (polyamide); bevestigingsmoeren: messing
Aanwijzen / bedienelementen		
Weergave	schakelstatus	1 x LED, rood
Elektrische aansluiting		
Vereiste bescherming		miniatur-zekering volgens IEC60127-2 sheet 1; ≤ 2 A; snel
Toebehoren		
Leveringsomvang		bevestigingsmoeren: 2 borgringen: 2
Opmerkingen		
Opmerkingen		Aanbeveling: na een kortsluiting de sensor testen op juiste werking.
Verpakkingseenheid		1 stuk

II0340



Inductieve sensor

IIK2015BABOA/SL/LS-100-AK

Elektrische aansluiting - stekker

Connector: 1 x 1/2"; codering: C

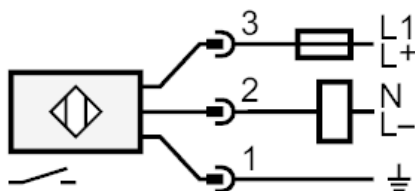

Opmerking miniatuur-zekering volgens IEC60127-2 sheet 1 \leq 2 A snel