

# EVM007

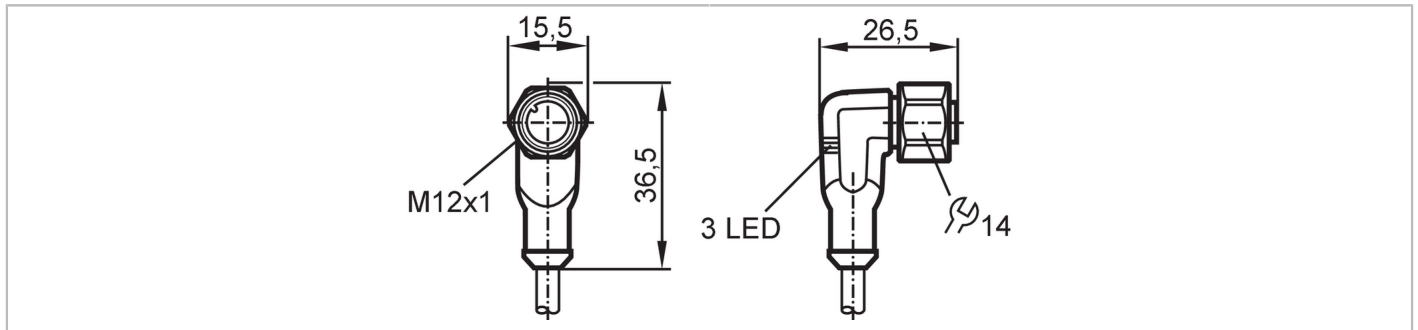

## Aansluitkabel met connector female

ADOAH043VAS0002H04



Toepassingsgebied		
Bijzondere eigenschappen	Siliconen vrij; Halogeen vrij; Vergulde contacten; Toepasbaar in kabelrupsen	
Applicatie	Applicaties in bijzonder ruwe omgevingen; voor mobiele toepassingen	
Siliconenvrij	ja	
Elektrische eigenschappen		
Voedingsspanning [V]	10...36 DC	
Beschermklasse	II	
Stroombelasting gezamenlijk [A]	4	
Uitgangen		
Elektrische uitvoering	PNP	
Omgevingsvariabelen		
Omgevingstemperatuur [°C]	-40...90	
Opmerking voor de omgevingstemperatuur	cULus: ...75 °C	
Omgevingstemperatuur (bewegend) [°C]	-25...90	
Opmerking voor de omgevingstemperatuur bewegend	cULus: ...75 °C	
Beschermklasse	IP 65; IP 67; IP 68; IP 69K	
Toelatingen / testen		
Trillingsbestendigheid	EN 60068-2-6 Fc	20 g (10...3000 Hz) / -20 °C / 50 °C 50 frequentiecycli, 1 octaaf/minuut, in 3 assen
Schokbestendigheid	EN 60068-2-27 Ea	100 g 11 ms halve sinus; per 6 schokken in iedere richting van de 3 coördinaatassen / -40 °C / 85 °C
Permanente schokbestendigheid	EN 60068-2-29 Eb	40 g 6 ms; 4000 schokken in ieder richting van de 3 ascoördiaten / -20 °C / 50 °C
Snelle temperatuurwisseling	EN 60068-2-14 Na	TA = -40°C; TB = 85°C; t1 = 30 min; t2 = < 10 s 50 cycli
Zoutproeitest	EN 60068-2-52 Kb	ernst van de situatie 5 (4 testcycli)
MTTF [jaren]	20027	
Mechanische eigenschappen		
Gewicht [g]	85	
Afmetingen [mm]	26,5 x 15,5 x 36,5	
Materiaal gegoten onderdeel	TPU	



## Aansluitkabel met connector female

ADOAH043VAS0002H04

Materiaal overwerpmoer	1.4404 (roestvast staal / 316L)	
Materiaal afdichting	FKM	
Toepasbaar in kabelrupsen	ja	
Toepasbaar in kabelrupsen	buigradius bij bewegende applicaties	min. 10 x kabeldiameter
	bewegingssnelheid	max. 3,3 m/s voor een horizontale verplaatsing van 5 m en een maximale acceleratie van 5 m/s <sup>2</sup>
	buigcycli	> 5 Mio.
	torsiebelasting	± 180 °/m

### Aanwijzen / bedienelementen

Weergave	schakelstatus	2 x LED, geel
	in bedrijf	1 x LED, groen

### Opmerkingen

Verpakkingseenheid	1 stuk
--------------------	--------

### Elektrische aansluiting

Kabel: 2 m, PUR, Halogeen vrij, zwart, Ø 4,9 mm; 4 x 0,34 mm<sup>2</sup> (42 x Ø 0,1 mm )

### Elektrische aansluiting - bus

Connector: 1 x M12, haaks; codering: A; Contactpinnen: 4, verguld; Behuizing: TPU, zwart transparant; Vergrendeling: 1.4404 (roestvast staal / 316L); Afdichting: FKM; Aandraaimoment: 0,6...1,5 Nm

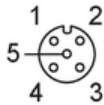

### Aansluiting

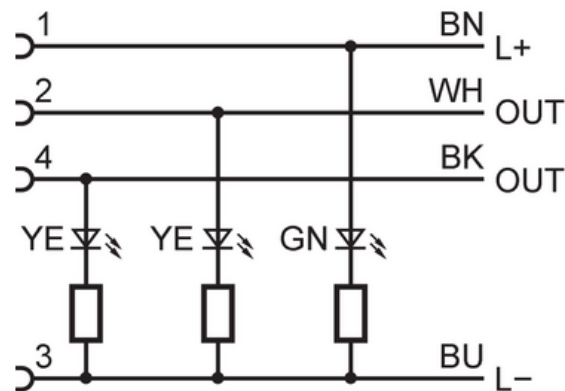

Aderkleuren :

BK =	zwart
BN =	bruin
BU =	blauw
WH =	wit