

E40265

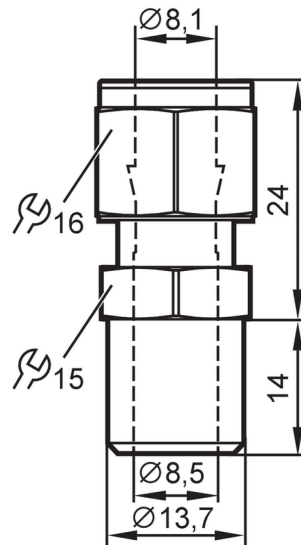

Inlasadapter voor processensoren

WELDING ADAPT D8



ACS KTW/W270 Reg31

Toepassingsgebied	
Montage	Snijringkoppeling
Drukbestendigheid [bar]	50
Toelatingen / testen	
Richtlijnen voor drukapparatuur	Een mogelijke indeling volgens DGRL is applicatie-specifiek en uitgevoerd door de gebruiker / exploitant
Veiligheidsinstructie	De resistentie tussen medium en materiaal van het product moeten vooraf gecheckt worden.
Mechanische eigenschappen	
Gewicht [g]	41,05
Afmetingen [mm]	Ø 13,7
Materiaal dat in contact komt met het medium	1.4404 (roestvast staal / 316L)
Aansluiting sensorzijde	Ø 8 mm
Procesaansluiting	Inlasadapter Ø 13,7 mm
Opmerkingen	
Verpakkingseenheid	1 stuk