

E40100

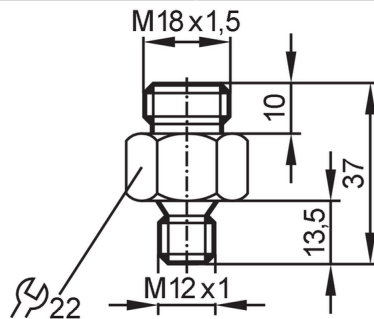

Inschroefadapter voor processensoren

Adapter SI0/M12x1/MS



Toepassingsgebied	
Applicatie	voor industriële applicaties
Media	vloeibare en gasvormige media
Drukbestendigheid	30 bar 3 MPa
Toelatingen / testen	
Richtlijnen voor drukapparatuur	Een mogelijke indeling volgens DGRL is applicatie-specifiek en uitgevoerd door de gebruiker / exploitant
Veiligheidsinstructie	De resistentie tussen medium en materiaal van het product moeten vooraf gecheckt worden.
Mechanische eigenschappen	
Gewicht [g]	59,1
Afmetingen [mm]	M18 x 1,5
Schroefdraadtype	M18 x 1,5
Materialen	messing (2.0401)
Aansluiting sensorzijde	M18 x 1,5 binnendraad
Procesaansluiting	schroefdraad M12 x 1
Insteekdiepte [mm]	13,5; (Meetelement SID, SFD, TN)
Toebehoren	
Leveringsomvang	afdichtingen: 1, AFM
Opmerkingen	
Opmerkingen	In applicaties >30 bar geschikte hoge druk adapters toepassen.
Verpakkingseenheid	1 stuk