

E37411

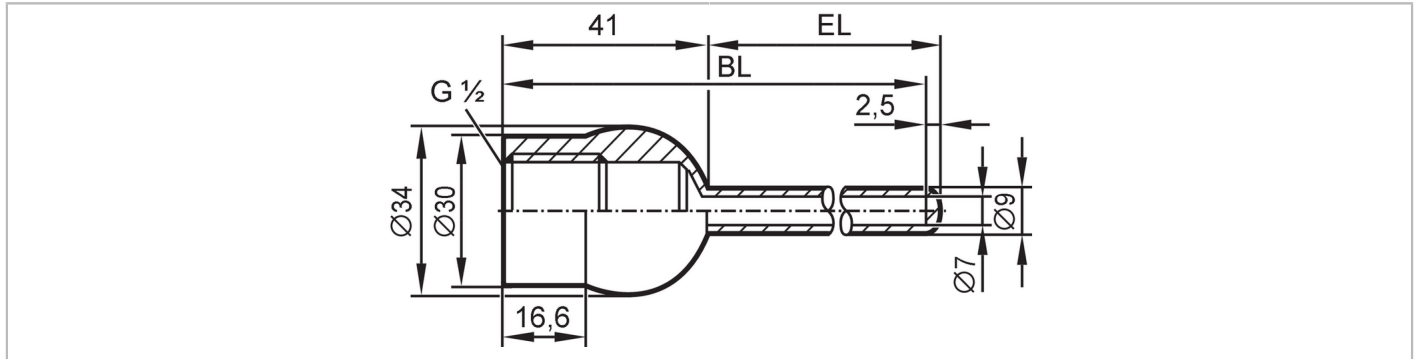

Inlasbare dompelbuis voor temperatuursensoren

THERMOWELL,D6/WELD-IN/G1/2 conical/L=50



EC 1935/2004 EHEDG Certified FCM FDA

Toepassingsgebied

Uitvoering	voor temperatuursensoren EL = 50 mm	
Drukbestendigheid	300 bar	30 MPa

Mechanische eigenschappen

Gewicht	[g]	159,3
Materialen		1.4404 (roestvast staal / 316L)
Aansluiting sensorzijde		G 1/2 afdichtconus Ø 6 mm
Procesaansluiting		Inlasadapter Ø 34 mm
Oppervlaktekwaliteit Ra/ Rz materiaal in contact met medium		Ra < 0,6 µm
Inbouwlengte EL	[mm]	49
Boorlengte BL	[mm]	87

Opmerkingen

Verpakkingseenheid		1 stuk
--------------------	--	--------