

# E30153

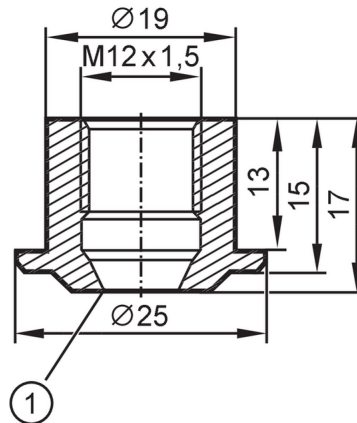

## Inlasadapter voor processensoren

ADAPT M12-WELDING SHOULDER ACCESSORY



1 Metaal op metaal afdichting

EC 1935/2004 FCM FDA

### Toepassingsgebied

Mediumtemperatuur [°C]	< 250
Drukbestendigheid	50 bar 5 MPa

### Toelatingen / testen

Richtlijnen voor drukapparatuur	Een mogelijke indeling volgens DGRL is applicatie-specifiek en uitgevoerd door de gebruiker / exploitant
Veiligheidsinstructie	De resistentie tussen medium en materiaal van het product moeten vooraf gecheckt worden.

### Mechanische eigenschappen

Gewicht [g]	36,2
Materiaal dat in contact komt met het medium	1.4404 (roestvast staal / 316L)
Aandraaimoment [Nm]	5...20
Aansluiting sensorzijde	M12 x 1,5 afdichtconus
Procesaansluiting	Inlasadapter Ø 25 mm

### Opmerkingen

Verpakkingseenheid	1 stuk
--------------------	--------