

EVC848



Y connection cable for external illumination

YDOGHDB0MSS00,4HDBSTGH050MSS

"다운로드" 에서 기술적인 주의사항을 참조하십시오.

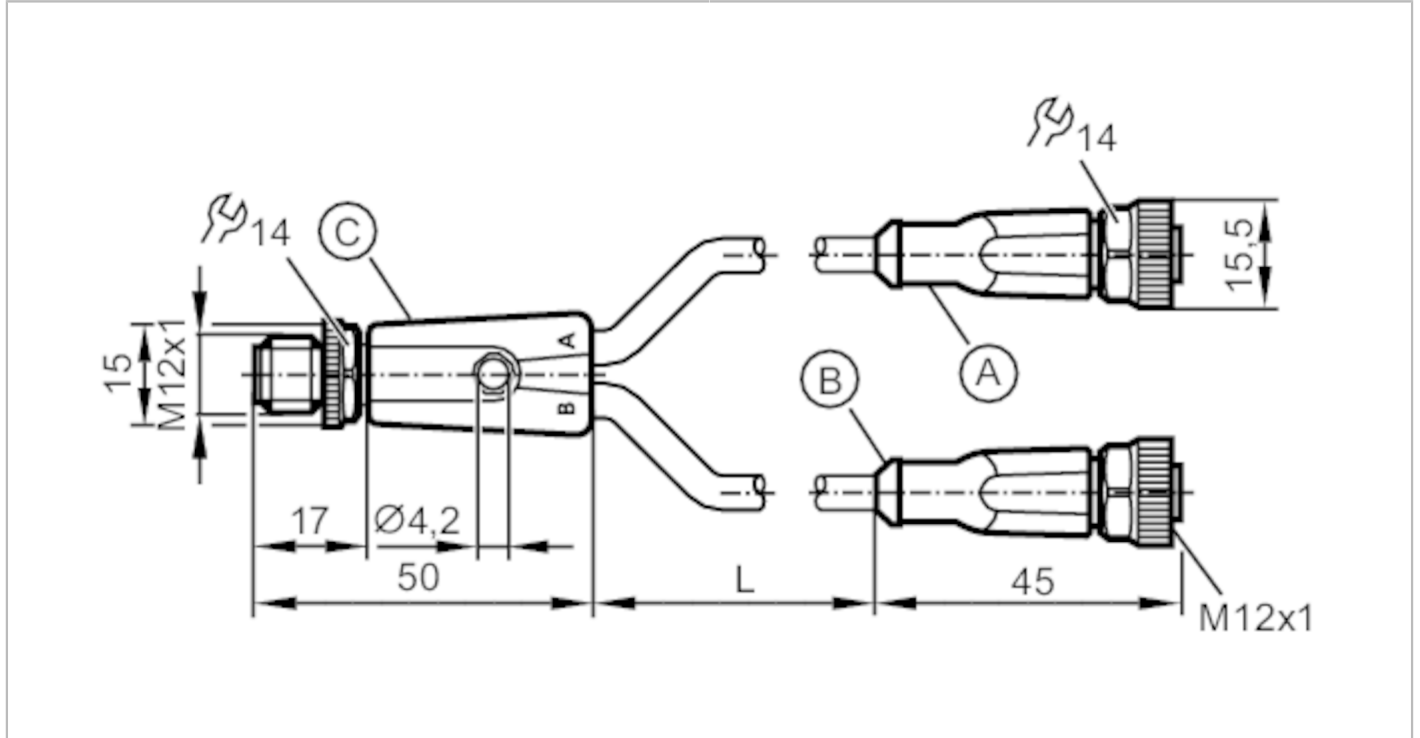

어플리케이션

특수성(시스템)	실리콘 함유되지 않음; 할로겐 함유되지 않음; 금으로 도금한 접속점; 적합한 연결사슬
실리콘을 사용하지 않음	yes

전기적 데이터

동작 전압	[M]	60 AC/DC
보호 클래스		II
최대 전류 부하 합계	[A]	3

작동 조건

주변온도	[°C]	-25...90
주변 온도 (이동)	[°C]	-25...90
저장온도	[°C]	-25...55
보관 습도	[%]	10...100
명시된 등급에 따른 보관을 위한 기타 기후 조건		1K22/ DIN 60721-3-1
보호등급		IP 65; IP 67; IP 68; IP 69K

기계적 데이터

무게	[g]	76
모듈형 본체 재질		TPU
너트 재질		황동, 니켈도금합
포트 스플리터 박스 수		2
적합한 연결사슬		yes

EVC848



Y connection cable for external illumination

YDOGHDB0MSS00,4HDBSTGH050MSS

적합한 연결사슬	자유로운 적용을 위한 편심거리	케이블 지름의 최소한 10 배
	운영속도	5 m의 수평 운행길이가 최대 3,3 m/s 이며 가속도가 최대 5 m/s ² 임
	구부러짐 간격	> 5 Mio.
	비틀림에 대한 부하력	± 180 °/m

비고	
조언	"다운로드" 에서 기술적인 주의사항을 참조하십시오.
포장당	1 갯수

전기적 연결 - 플러그 C

커넥터: 1 x M12, 일자형; 코딩: A; 성형체: TPU, 흑색; 잠금: 황동, 니켈도금함; 접촉점: 금으로 도금함; 조임 토크: 0,6...1,5 Nm; 상대 물품의 최대 값을 주의하십시오!

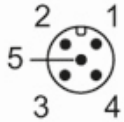

전기적 연결

연결부

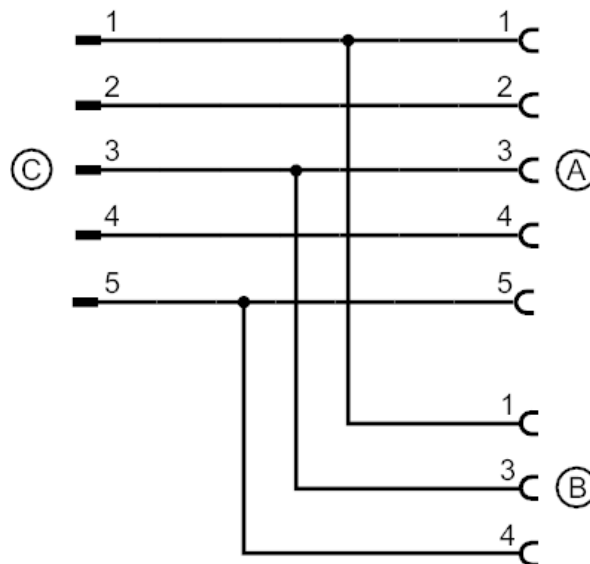



Y connection cable for external illumination

YDOGHDB0MSS00,4HDBSTGH050MSS

전기적 연결 - 소켓 A

케이블: 0,4 m, PUR, 할로겐 함유되지 않음, 흑색, Ø 4,6 mm; 5 x 0,34 mm² (42 x Ø 0,1 mm)

커넥터: 1 x M12, 일자형; 코딩: A; 성형체: TPU, 흑색; 잠금: 황동, 니켈도금함; 조임 토크: 0,6...1,5 Nm; 상대물품의 최대 값을 주의하십시오!

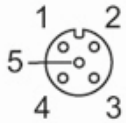

전기적 연결 - 소켓 B

케이블: 0,4 m, PUR, 할로겐 함유되지 않음, 흑색, Ø 4,3 mm; 3 x 0,34 mm² (42 x Ø 0,1 mm)

커넥터: 1 x M12, 일자형; 코딩: A; 성형체: TPU, 흑색; 잠금: 황동, 니켈도금함; 조임 토크: 0,6...1,5 Nm; 상대물품의 최대 값을 주의하십시오!

