

E2D118

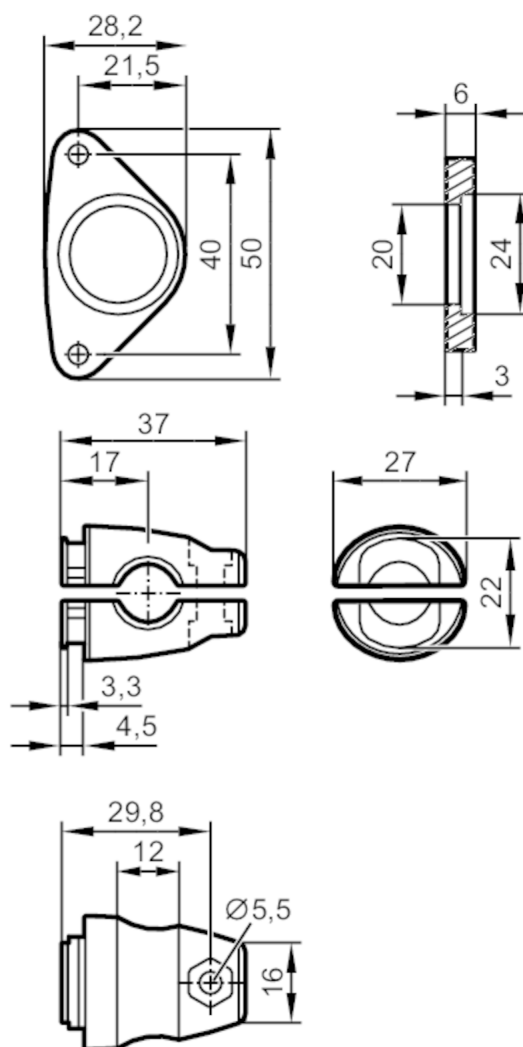

Ugradbeni komplet za fotoelektrične senzore udaljenosti

MOUNTING SET OPD 12MM



Primjena

Dizajn

Montaža steznog cilindra

Mehanički podaci

Težina

[g]

121

Vrsta montaže

okrugli profil; (Ø 12 mm)

Materijali

instalacija: nehrđajući čelik (1,4305 / 303) ; Stezaljka: nehrđajući čelik (1,4408); Vijci: Plemeniti čelik; Matica: Plemeniti čelik

Dodatna oprema

Dodatna oprema (isporučena)

vijci glave utičnice: 2 x M4 x 30

Opaske

Količina pakiranja

1 kom.

E2D118



Ugradbeni komplet za fotoelektrične senzore udaljenosti

MOUNTING SET OPD 12MM

dijagrami i grafikoni

