

E11961

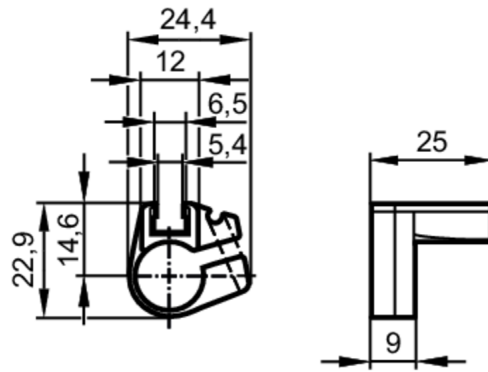

Κολάρο στερέωσης σε λείο κύλινδρο, για αισθητήρες κυλίνδρων

CLAMP FOR CLEAN LINE CYL D12



Εφαρμογή

Σχεδίαση

Για τύπους MKT

Συνθήκες περιβάλλοντος

Θερμοκρασία περιβάλλοντος [°C]

0...50

Μηχανικά δεδομένα

Βάρος [g]

7,7

Υλικό κατασκευής

POM; εξάρτημα στήριξης: Αλουμίνιο; Βίδα: Ανοξείδωτος χάλυβας

Διάμετρος εμβόλου [mm]

12

Παρελκόμενα

Παρελκόμενα (συμπεριλαμβάνονται)

βίδες άλεν: 1 x SW2,5

Παρατηρήσεις

Τμχ συσκευασίας

1 τμχ

διαγράμματα και γραφήματα

Εγκατάσταση

