

EC2099

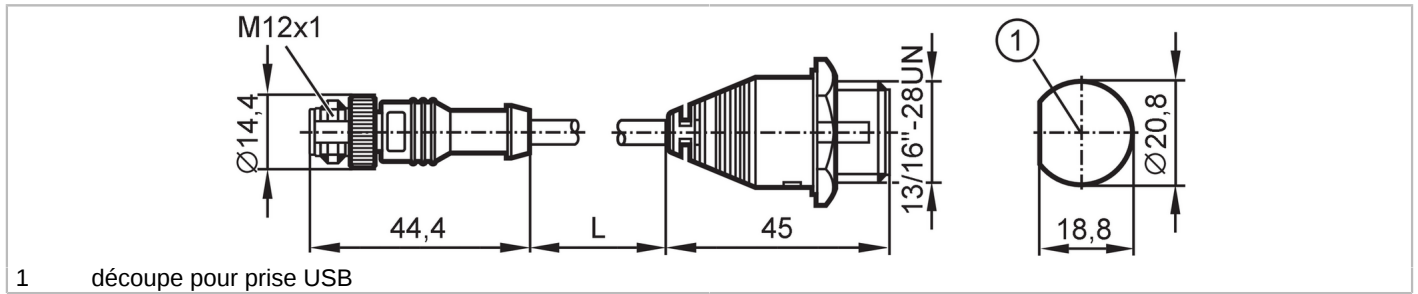

Prolongateur USB

R360/Cable/PDM_NG-USB



1 découpe pour prise USB



Application	
Caractéristique spécifique	câble blindé
Version	pour unités de traitement et de dialogue homme-machine PDM360 NG
Application	Connecteur USB pour montage dans un tableau de commande ou tableau de bord
Conditions d'utilisation	
Indice de protection	IP 67
Données mécaniques	
Poids [g]	93,55
Accessoires	
Fourniture	Bouchons protecteurs: IP 67, pour prise USB
Remarques	
Unité d'emballage	1 pièces
Raccordement électrique - connecteur	
Connecteur: 1 x M12; codage: B; Contacts: 5	
Raccordement électrique	
Câble: 1,5 m, PVC, noir, Ø 5 mm, blindé; torsadé; 5 x 0,25 mm ² / AWG 24	
Raccordement	

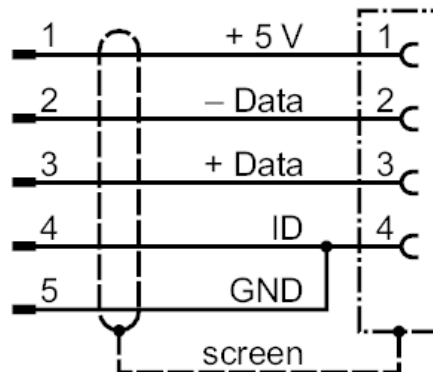

EC2099



Prolongateur USB

R360/Cable/PDM_NG-USB

Raccordement électrique - prise USB

Connecteur: 1 x Typ A; codage: 4

