

# E37820



## Tube protecteur pour sondes de température

THERMOWELL, D6/1,5"CLAMP/L=150

Cet article n'est plus disponible - entrée d'archives

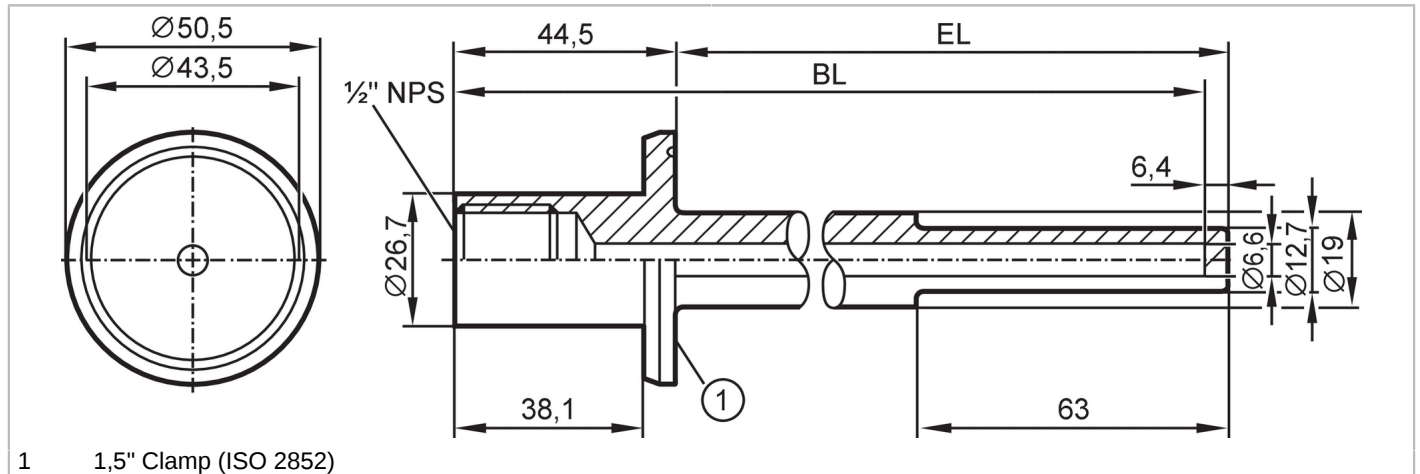

1 1,5" Clamp (ISO 2852)



EC 1935/2004 EHEDG Certified



### Application

Version	pour capteurs de température EL = 150 mm	
Tenue en pression	25 bar	2,5 MPa

### Données mécaniques

Poids [g]	353
Matières	inox (1.4404 / 316L)
Raccordement capteurs	1/2" NPS Ø 6 mm approprié pour G 1/2 et 1/2" NPT
Raccord process	Clamp DN25...DN40 (1...1,5") DIN 32676 (ISO 2852)
Caractéristiques de surface Ra/Rz des surfaces en contact avec le fluide	Ra < 0,6 µm
Longueur d'installation EL [mm]	115
Longueur perçage BL [mm]	152,4

### Remarques

Unité d'emballage	1 pièces
-------------------	----------