

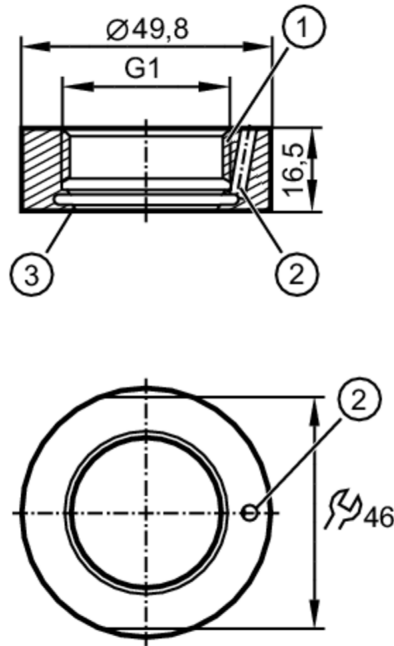

## Svejs adapter for proces sensorer

WELDING ADAPT D50/G1 LEAK PORT



- 1 Aseptoflex Vario
- 2 Lækageboring
- 3 Pakningsflade



ACS CRN EC 1935/2004 EHEDG Certified FDA

### Applikation

Udførelse	med lækageboring
Montering	til tynde vægge
Trykbestandig [bar]	50
Bemærk note om tryk holdbarhed	for tilslutning sensor - adapter

### Godkendelser / Tests

Direktiv om trykudstyr	En mulig klassificering i henhold til PED er applikationsspecifik og skal udføres af brugeren / operatøren
Direktiv om trykudstyr EAC	Adapteren er beregnet for brug i enheder, maskiner og installationer som ikke falder under kategorien hørende under det tekniske reglement TR CU 032/2013.
Sikkerhedsanvisninger	Kompatibiliteten mellem medie og produktmateriale skal testes i alle applikationer.

### Mekaniske data

Vægt [g]	187
Materiale, i kontakt med mediet	rustfri stål (1.4435 / 316L) ; overflade karakteristika : Ra<0,4 / Rz 4
Sensor tilslutning	G 1 Aseptoflex Vario
Procestilslutning	svejsadapter Ø 50 mm
Forsegling	pakning

### Tilbehør

Leverings omfang	O-ring: 1 x 24 x 2, EPDM, FDA kompatibel, E30054
Tilbehør (valgfri)	O-ring: 1 x 24 x 2, FKM, FDA kompatibel, E30123

### Bemærkning

Emballage-enheder	1 stk.
-------------------	--------