

# E2D117

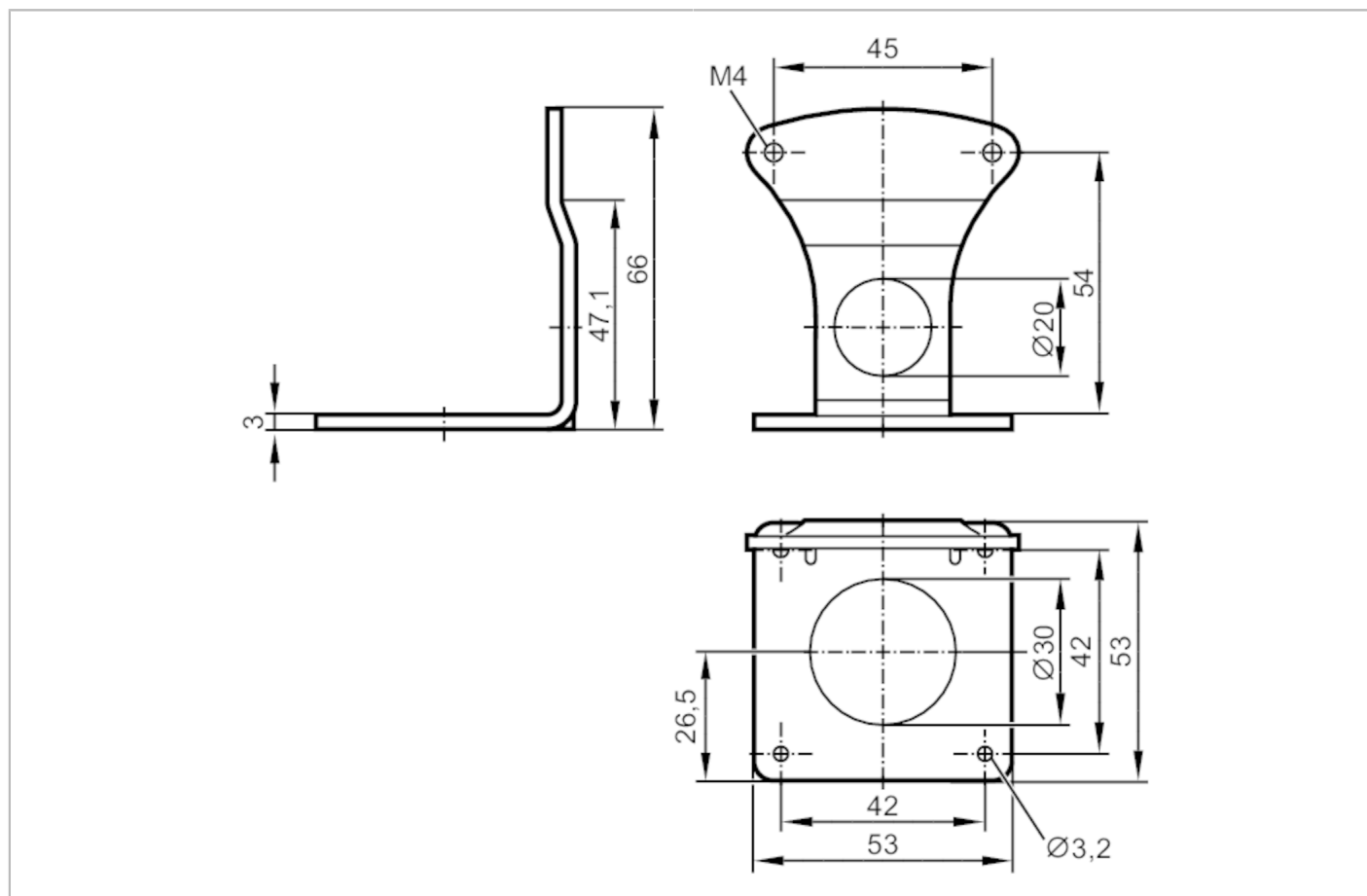

## Set di montaggio per unità di illuminazione

MOUNTING SET DOME LIGHT



Applicazione	
Modello	per O2D
Dati meccanici	
Peso [g]	187,3
Tipo di montaggio	montaggio tramite collegamenti a vite
Materiali	supporto: 1.4305 (acciaio inox / AISI 303)
Accessori	
Accessori inclusi	viti: 4
Osservazioni	
Quantità	1 pezzo