

Компактен модул за оценка на скоростта

DIA3010-ZPKG

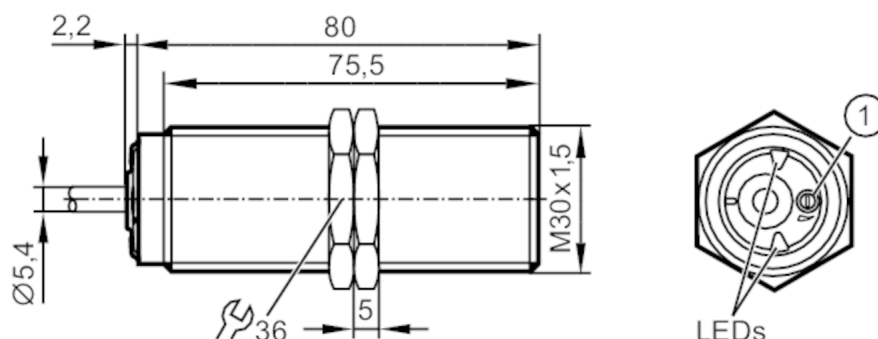

1 с пот.



Характеристики на продукта

| | |
|-------------------------|--------------------|
| Електрическо изпълнение | PNP |
| Изходна функция | нормално отворен |
| Обхват на сензора [mm] | 10 |
| Корпус | с резба |
| Размери [mm] | M30 x 1,5 / L = 80 |

Приложение

| | |
|------------|--|
| Приложение | Проста оценка на въртящото се и линейно движение по отношение на недостатъчната скорост; блокиране |
|------------|--|

Електрически показатели

| | |
|--------------------------------------|---------|
| Номинално напрежение DC [V] | 10...36 |
| Консумация на ток [mA] | < 20 |
| Клас на защита | III |
| Защита срещу обръщане на полярността | да |

Изходи

| | |
|--|------------------|
| Общ брой на изходите | 1 |
| Електрическо изпълнение | PNP |
| Изходна функция | нормално отворен |
| Макс. изход за превключване на напрежението DC [V] | 2,5 |
| Постоянна стойност тока на превключващия изход DC [mA] | 250 |
| Краткосрочен стойност ток на превключващия изход [mA] | 250 |
| Устойчив на късо съединение | да |
| Защита от претоварване | да |



Компактен модул за оценка на скоростта

DIA3010-ZPKG

| Обхват на следене | | |
|---|---|----------------------|
| Обхват на сензора [mm] | | 10 |
| Възможност за регулиране на обхвата на отчитане | | не |
| Работен обхват [mm] | | 0...8,1 |
| Обхват на измерване / настройка | | |
| Диапазон на настройка [Imp/min] | | 5...3600 |
| Прецизност / отклонения | | |
| Коефициент на корекция | стомана: 1 / неръждаема стомана: 0,7 / месинг: 0,5 / алуминий: 0,4 / мед: 0,3 | |
| Хистерезис [% от Sr] | | 10 |
| Време за реакция | | |
| Отложен старт [s] | | 15 |
| Макс. Засичана честота [Imp/min] | | 18000 |
| Софтуер / програмиране | | |
| Регулиране на точката на превключване | многооборотен потенциометър | |
| Условия на работа | | |
| Околна температура [°C] | | -25...80 |
| Температура на съхранение [°C] | | -25...80 |
| Защита | | IP 65; IP 67 |
| Тестове / одобрения | | |
| MTTF [Години] | | 656 |
| Механични данни | | |
| Тегло [g] | | 304,5 |
| Корпус | с резба | |
| Монтаж | екраниран монтаж | |
| Размери [mm] | M30 x 1,5 / L = 80 | |
| Означение на резбата | M30 x 1,5 | |
| Материал | месинг специално покритие; PA; TPE-U | |
| Усилие на затягане [Nm] | | 50 |
| Дисплей / работни елементи | | |
| Дисплей | Статус на превключване | 1 x Светодиод, зелен |
| Акcesoари | | |
| Акcesoари (приложени) | заклучващи гайки: 2 | |

DI5020



Компактен модул за оценка на скоростта

DIA3010-ZPKG

Електрическо свързване

Кабел: 2 m, PUR; 3 x 0,5 mm²

Връзка

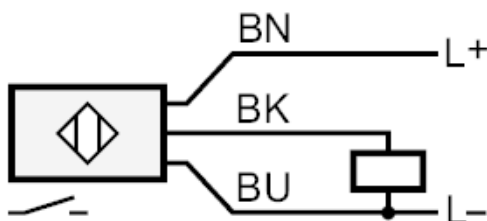

Цветовете на проводниците :

| | |
|------|-------|
| BK = | черен |
| BN = | кафяв |
| BU = | син |