

## Klemhouderhalter met vaste aanslag

FIXING/M12/NT/K1/COATED/END STOP

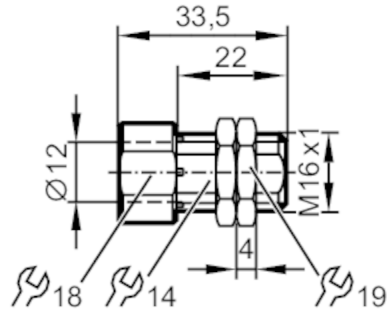

Toepassingsgebied	
Bijzondere eigenschappen	anti-aangroei
Uitvoering	met aanslag
Mechanische eigenschappen	
Gewicht [g]	34,9
Montagevoorschrift	Het actieve vlak van de sensor is naar rechts gericht (zie maattekening); Door het materiaal messing kan een negatieve invloed hebben op de detectieafstand (vermindering van de schakelafstand)
Afmetingen [mm]	M16 x 1
Schroefdraadtype	M16 x 1
Binnendiameter [mm]	12
Materialen	messing anti-aangroei; Moeren: messing anti-aangroei
Aandraaimoment [Nm]	3; (bevestigingsmoeren: 10)
Toebehoren	
Leveringsomvang	Moeren: 2
Opmerkingen	
Verpakkingseenheid	1 stuk

Diagrammen en curves	
Montage	