



Robuster, mechatronischer Strömungssensor.



Binäre Durchflusssensoren für flüssige Medien.

- Durchflussmengen: 15 l/min, 25 l/min, 50 l/min, 100 l/min, 200 l/min.
- Schnelle Ansprechzeit ≤ 10 ms.
- Einfache Bedienung: Schaltpunkte stufenlos (vor-) einstellbar.
- Binärer Schaltausgang.
- Druckbereich 25 bar.

IP 67

 Vibrations-
und
schockfest

 Hohe
Messdynamik

 Anzeige
Schalt-
zustand

Mechatronischer Strömungssensor

Der Strömungssensor arbeitet nach dem Prinzip des federgestützten Kolbens: Der im Ventilsitz eines Gehäuses ruhende Kolben wird durch das strömende Medium gegen die Federkraft angehoben. Die Abfrage der Kolbenposition erfolgt über einen induktiven Sensor und wird als binäres Signal ausgegeben.

Die Federkraft bewirkt ein sicheres Rückstellen des Kolbens bei nachlassender Strömung in die Ausgangsposition. Dadurch ist der lageunabhängige Einbau des Strömungssensors gegeben und der Rückfluss wird verhindert.

Über eine Einstellschraube lassen sich die Schaltpunkte einfach einstellen und fixieren. Die robuste mechanische Ausführung lässt den Einsatz in rauer Umgebung zu. Die Geräte sind wartungsfrei.



Mechatronischer Sensor im Kühlwasserkreislauf eines Induktionsofens.

 Fluidsensorik
und Diagnose-
systeme

 Positions-
sensorik und
Objekt-
erkennung

 Bus-,
Identifikations-
und Steuerungssysteme

**Einsatzbereich:
flüssige Medien**

Einstellbereich [l/min]	Hysterese [l/min]	Ansprechzeit [s]	Genauigkeit [% vom Endwert]	Druckverlust [bar]	Prozessanschluss	Bestell-Nr.
M12-Steckverbindung · Ausgangsfunktion Schließer · Elektrische Ausführung DC PNP						
1...15	0,2...1	≤ 0,01	± 5	0,05...0,2	G 3/4	SBY332
1...25	0,5...2	≤ 0,01	± 5	0,2...0,75	G 3/4	SBY333
2...50	1...3	≤ 0,01	± 5	0,25...0,8	G 3/4	SBY334
5...100	3...6	≤ 0,01	± 5	0,1...0,9	G 1	SBY346
20...200	5...10	≤ 0,01	± 5	0,1...0,2	G 1 1/2	SBY357

Alle Daten beziehen sich auf Wasser.

Die Maße

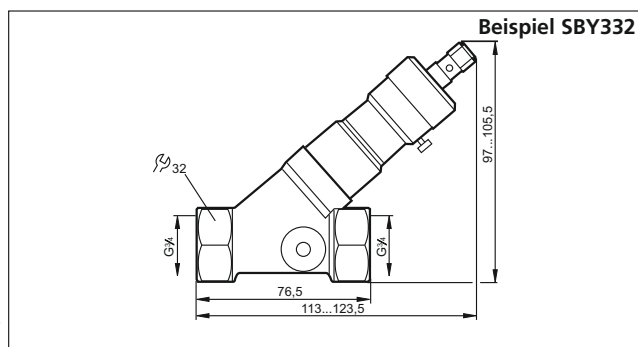

Anschlusschema

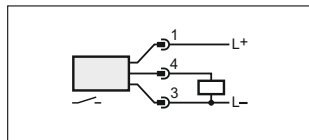

Gemeinsame technische Daten

Bauform SBY	
Betriebsspannung [V]	24 DC (-15 % / + 10 %)
Reproduzierbarkeit	1 % vom Endwert
Kurzschlussschutz	•
Verpolungsschutz / Überlastfest	• / •
Schutzart, Schutzklasse	IP 67, III
Umgebungstemperatur [°C]	0...60
Mediumtemperatur [°C]	0...85
Schaltzustand [LED]	gelb (4 x 90°)
Strombelastbarkeit [mA]	100
Werkstoffe im Kontakt mit dem Medium	V2A 1.4305, Messing vernickelt, POM, PPS, O-Ring: NBR

Steckverbindungen und -verteiler

Bauform	Ausführung	Bestell-Nr.
	Kabeldose, M12, 2 m schwarz, PUR-Kabel	EVC001
	Kabeldose, M12, 5 m schwarz, PUR-Kabel	EVC002
	Kabeldose, M12, 2 m schwarz, PUR-Kabel	EVC004
	Kabeldose, M12, 5 m schwarz, PUR-Kabel	EVC005
	Kabeldose, M12, 2 m orange, PVC-Kabel	EVT064
	Kabeldose, M12, 5 m orange, PVC-Kabel	EVT001
	Kabeldose, M12, 2 m orange, PVC-Kabel	EVT067
	Kabeldose, M12, 5 m orange, PVC-Kabel	EVT004

ifm article no. 7511326 · Gedruckt in Deutschland auf chlorfrei gebleichtem Papier. · Technische Änderungen behalten wir uns ohne vorherige Ankündigung vor. · 04.2009

Fluidsensoren und Diagnosesysteme